

# ENVOLVEDORAS DE BANDEJA

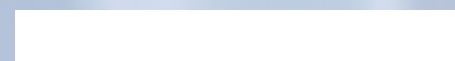

# ÍNDICE

|                     |   |
|---------------------|---|
| Datos Técnicos..... | 3 |
| Elixa 21.....       | 4 |
| Elixa 24.....       | 5 |
| Elixa 35.....       | 6 |
| Automac 40.....     | 7 |
| Automac 55.....     | 8 |
| A-75/A-95.....      | 9 |



## Datos Técnicos



**Elixa 21**



**Elixa 24**



**Elixa 35**

- Velocidad
- Tamaño de Bandeja (LoxAnxAI)
- Potencia Instalada
- Alimentación Eléctrica
- Ancho de Bobina
- Salida del Producto

Hasta 21 paquetes/minuto  
 Min. 120x100x10mm  
 Max. 350x230x130mm  
 1980 VA  
 230 VCA + 10% monofase 50/60 Hz  
 280mm  
 Frontal

Hasta 24 paquetes/minuto  
 Min. 120x100x10mm  
 Max. 350x230x130mm  
 1980 VA  
 230 VCA + 10% monofase 50/60 Hz  
 280mm  
 A la derecha

Hasta 35 paquetes/minuto  
 Min. 120x100x10 mm  
 Máx. 350x230x160 mm  
 3.000 VA  
 230 VCA + 10% monofase 50/60 Hz  
 280 mm  
 A la derecha



**Automac 40**



**Automac 55**

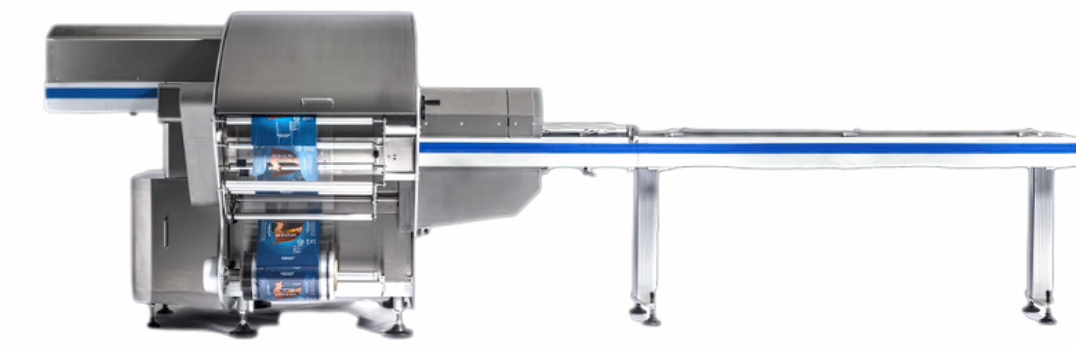

**A-75/A-95**

## Datos Técnicos

- Velocidad
- Tamaño de Bandeja (LoxAnxAI)
- Potencia Instalada
- Alimentación Eléctrica
- Ancho de Bobina
- Salida del Producto

Hasta 40 paquetes/minuto (solo envasado)  
 Mín. 120x100x10mm  
 Máx. 350x230x160mm  
 230 VCA + 10% monofase 50/60 Hz  
 280mm  
 De izquierda a derecha

De 35 hasta 60 paquetes/minuto  
 Min. 180x180x10mm  
 Máx. 320x230x200mm  
 4700W  
 230/400 V trifásico + PE + -10% + 6%  
 50/60Hz  
 300mm a 600mm

Hasta 75 paquetes/minuto // Hasta 90 paquetes/minuto  
 Con opcional E: Mín. 120x120 180x180 Máx. 230x320 Máx. 407x260  
 Con opcional A: Mín. 180x180 Máx. 230x320 Máx. 407x260  
 Altura máxima producto en A-75: 200 mm.  
 Altura máxima producto en A-95: 100 mm.  
 400 V trifásica  
 Desde 330 a 550 mm.



# ELIXA 21

## Características

- Envasado hasta 21 paquetes/minuto
  - Ancho único de bobina: 280mm
  - Tensión alimentación: 230V. + 10%
  - Tensión instalada: 1980 VA
  - Formato bandejas:
- Min. 120x100x10mm Max. 350x230x130mm (\*)
- Salida frontal del producto

## Opcional

- Salida en línea
  - Aparato para bandejas estrechas y largas
  - Aparato para bandejas especiales
  - Aparato para film impreso
  - Contador de paquetes con puesta en cero
  - Kit para integración de sistemas de pesado y etiquetado de precios
  - Set de cuatro ruedas autoblocantes
  - Portabobina adicional para film impreso
  - Posibilidad de utilizar anchos de película reducidos
- (\*) No es posible lograr las 3 dimensiones máximas de la bandeja al mismo tiempo

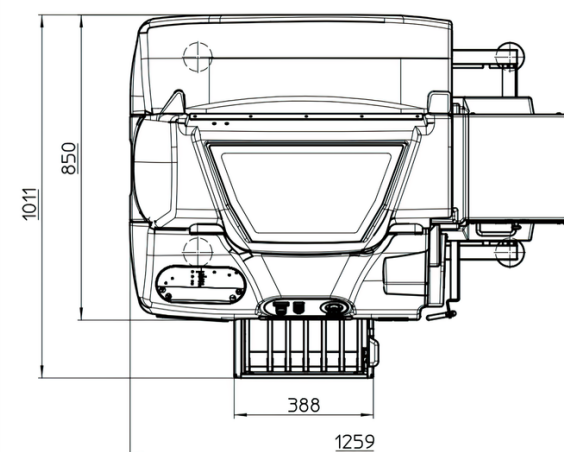
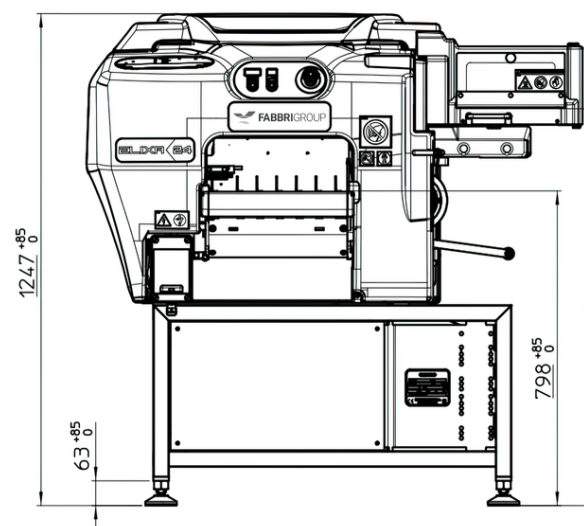

# ELIXA 24



## Características

- Envasado hasta 24 paquetes/minuto
- Ancho único de bobina: 280mm
- Tensión alimentación: 230V. + 10%
- Tensión instalada: 1980 VA
- Formato bandejas:  
Min. 120x100x10mm Max. 350x230x130mm (\*)
- Salida del producto: A la derecha

## Opcional

- Salida en línea
  - Salida de 90 grados derecha
  - Aparato cortes y quesos
  - Prolongación de alimentación motorizado L=1
  - Aparato para bandejas estrechas y largas
  - Aparato film impreso
  - Contador de paquetes con puesta en cero
  - Kit para integración de sistemas de pesado y etiquetado de precios
  - Set de 4 ruedas autoblocantes
  - Posibilidad de utilizar anchos de película reducidos
- (\*) No es posible lograr las 3 dimensiones máximas de la bandeja al mismo tiempo

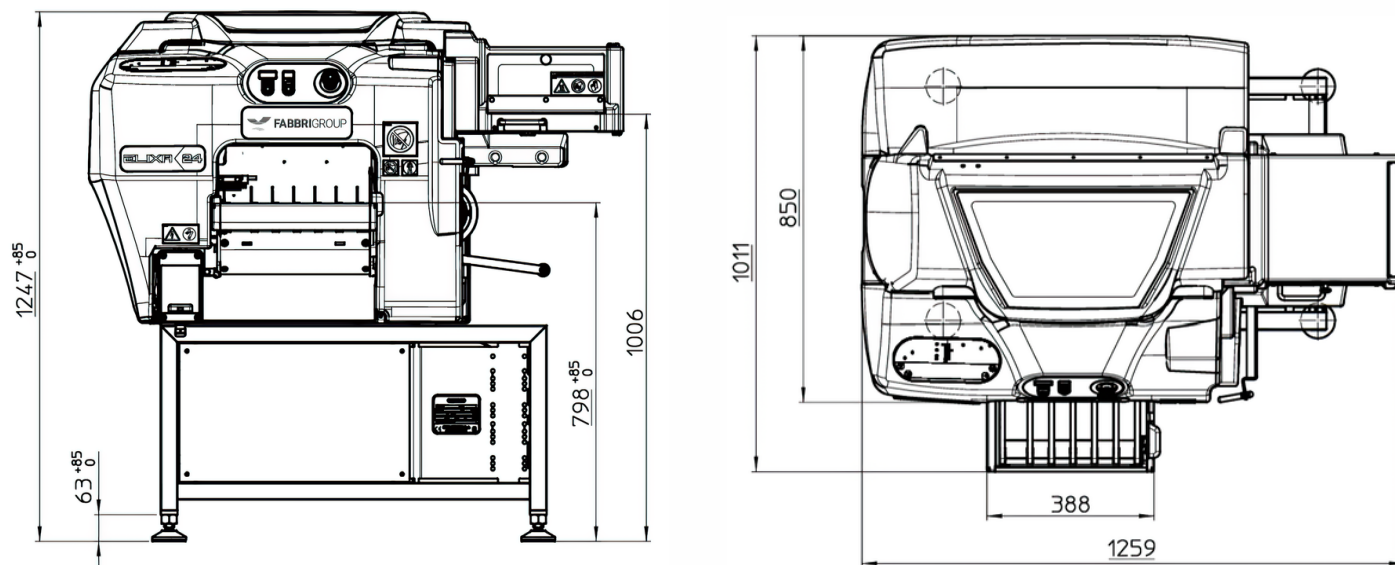

# ELIXA 35

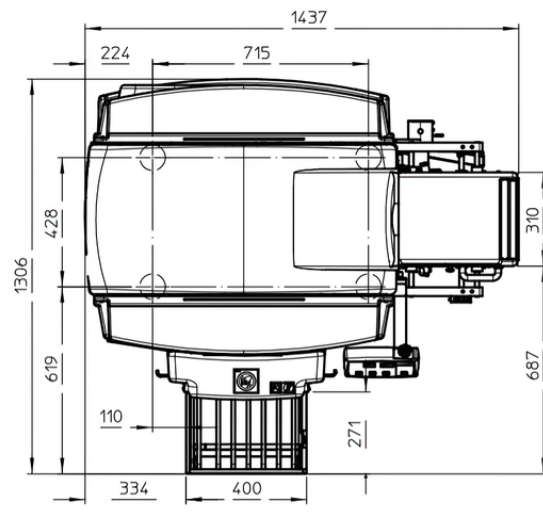
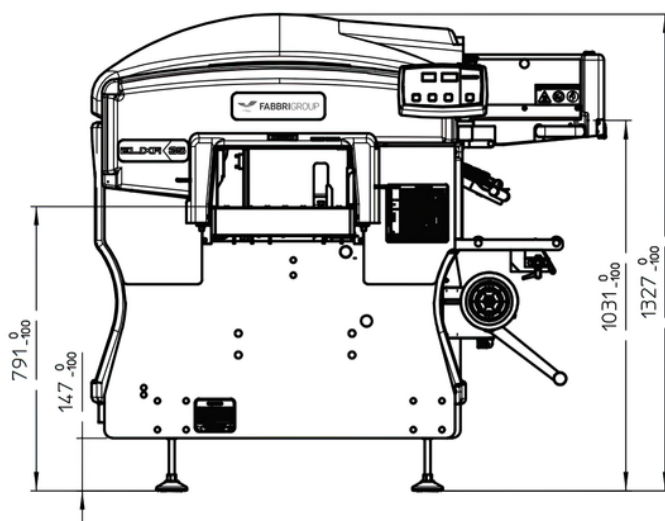

## Características

- Envasado hasta 35 paquetes/minuto
- Formato bandejas:  
Min. 120x100xh=10mm Max. 350x230xh=160mm (\*)
- Ancho único de bobina: 280mm film extensible
- Tensión alimentación: 230 V. (-10 / +6%) monofase 50/60 Hz
- Potencia instalada: 3000 W
- Peso: 235 Kg
- Temperatura de trabajo: 5 / 35 gr

## Opcional

- Salida en línea
  - Salida de 90° derecha a rodillos
  - Salida 120° derecha a rodillos
  - Salida de 90° izquierda a rodillos
  - Aparato para film impreso
  - Aparato bandejas estrechas y largas
  - Portabobina Ø 75mm
  - Portabobina supletorio film impreso
  - Soporte neutro KIT TRANSFER
  - Complemento KIT TRANSFER
  - Monitor
  - Prolongación alimentación motorizada 1,6m
  - Prolongación alimentación no motorizada 1,2m
  - Plano de servicio izquierdo
- (\*) No es posible lograr las 3 dimensiones máximas de la bandeja al mismo tiempo



# AUTOMAC 40



## Características:

- Rendimiento de hasta 40 paquetes por minuto
- 2 versiones disponibles: 1 ó 2 bobinas de película
- 3 disposiciones disponibles
- Carro automático
- Propiedades de autodiagnóstico
- Monitor de fácil uso
- Panel eléctrico IP54
- Prestaciones mejoradas con películas impresas
- Fácil acceso para la limpieza y el mantenimiento
- Tamaño optimizado

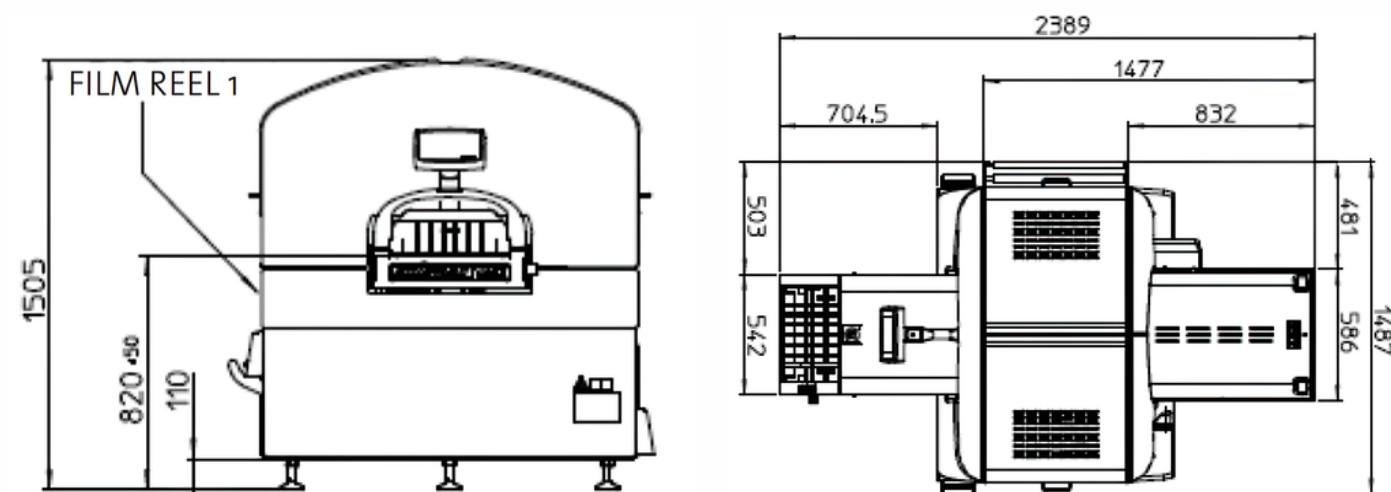

# AUTOMAC 55 PIÙ

## Características:

- Rendimiento de hasta 55 paquetes por minuto
- Todo tipo de Film Extensible
- Espesor de Film: de 14 a 35 my
- Potencia instalada: 4700W
- Peso: 630 klg
- Ancho de bobina: 300 mm a 600 mm
- Longitud de corte: 250mm a 700mm
- Formato de bandeja Standard:  
Min. 120x120x10nm  
Max. 320x230x200

## Opcional

- Prolongación para alimentación (1m o 2m)
- Prolongación motorizada para alimentación (1m o 2m)
- Salida en línea a rodillos 620 mm
- Salida en línea a rodillos 850 mm
- Focélula control cinta diente
- Control salida producto
- Focélula centrado film impreso
- Portabobina para film impreso

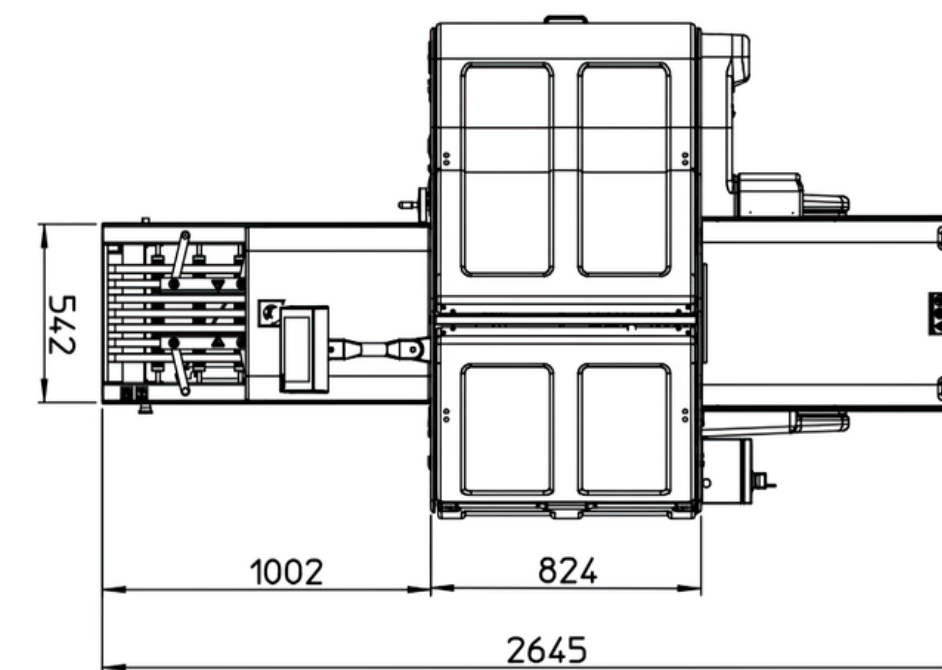
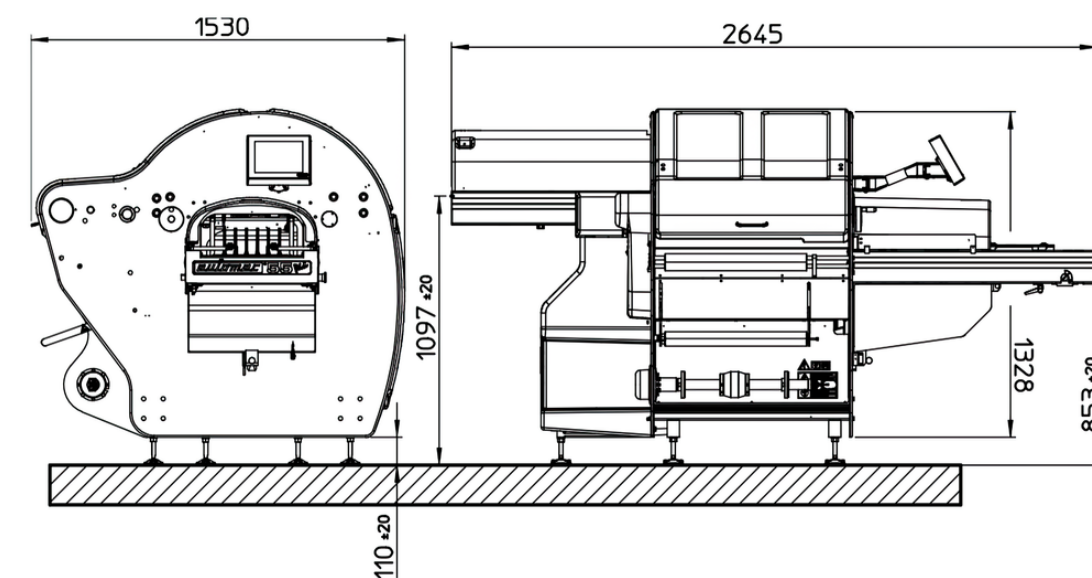

# A75 / A95

## Características

• Envasado hasta 75 paquetes/minuto

Envasado hasta 90 paquetes/minuto

• Formato bandejas:

Con opcional E:

Mín. 120x120

Máx. 230x320 (\*)

Con opcional A:

Mín. 180x180

Máx. 407x260(\*)

Altura máxima producto en A-75: 200 mm.

Altura máxima producto en A-95: 100 mm.

• Ancho único de bobina:

Desde 330 a 550 mm.

• Alimentación:

Máquina totalmente eléctrica.

1 m. ya incluido en la máquina,  
prolongable con opcionales de 1 y 2 m.

• Tensión alimentación: 400 V trifásica

• Peso: 750 Kg

• Máquina totalmente construida en  
acero inoxidable y aluminio

(\*) No es posible lograr las 3  
dimensiones máximas de la bandeja  
al mismo tiempo

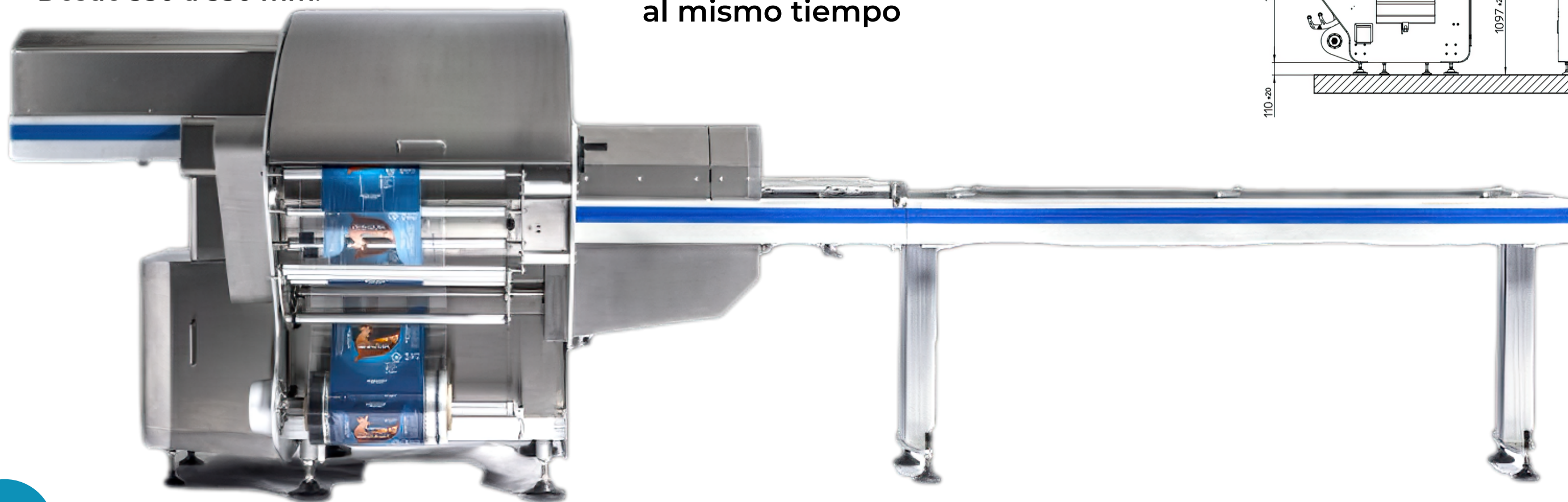

automac 95

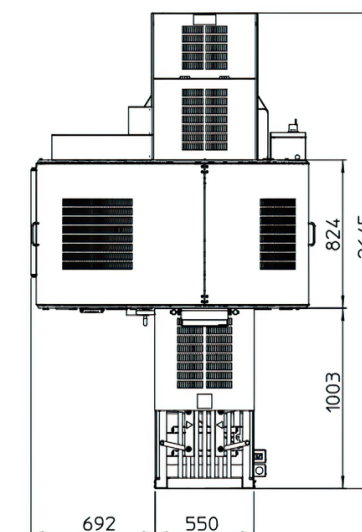
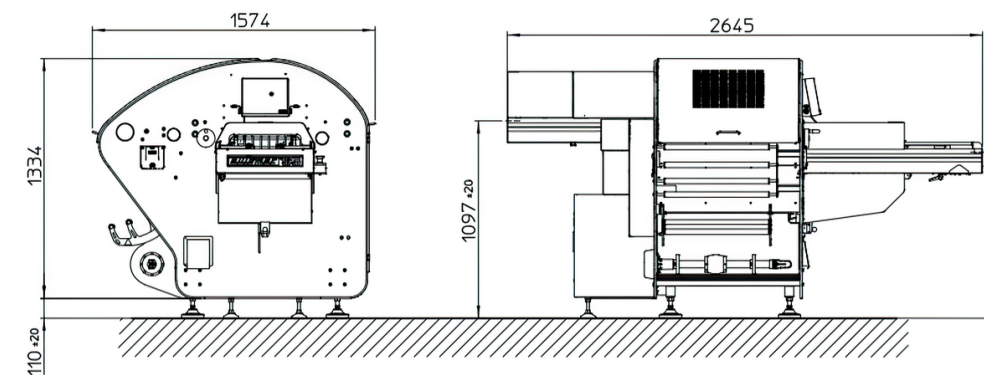

automac 75

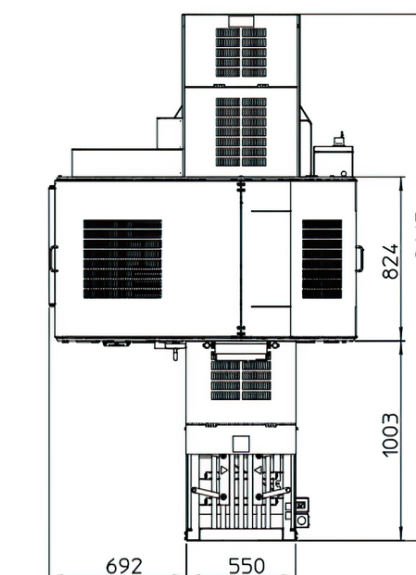
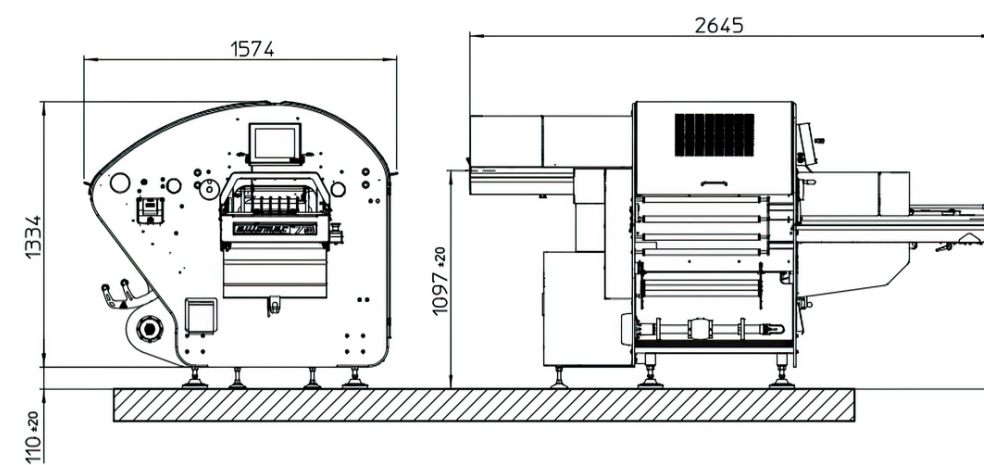



Urb. La Cruceta 2da. Etapa  
Edificio 28 Dpto. 503  
Santiago de Surco - Lima



+51 937 339 243



**SOALITEC**



[ventas@soalitec.com](mailto:ventas@soalitec.com)



[www.soalitec.com](http://www.soalitec.com)